

*Herstellung und Vertrieb von  
Hydrauliksystemen*

-  *Hydrauliksysteme*
-  *Prüfstände*
-  *Steuerblöcke*

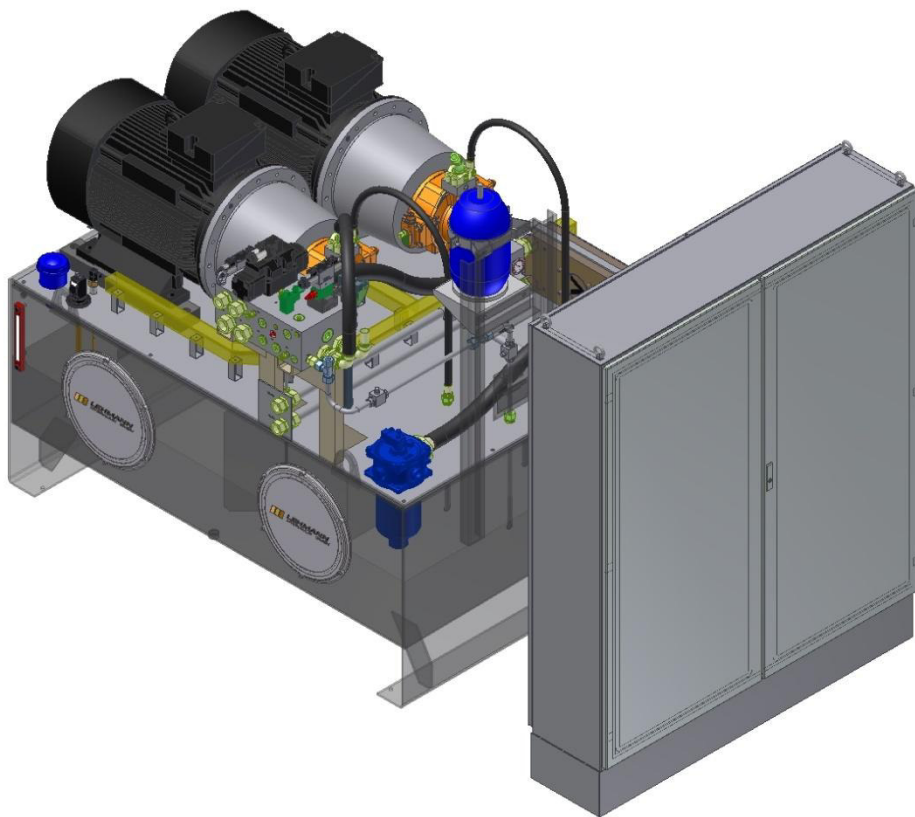

**Sonderaggregate**

**Technische Daten:**

Ölbehälter: 630 Liter Stahl Sonder  
 Installierte Leistung: 1x 55 KW  
 Pumpentyp: Radialkolbenpumpe mit Druckregler „R1“  
 Durchfluß 1: 0..100 l/min bei p=280 bar  
 Rücklaufilter: 10µm absolut  
 Druckfilter: 3µm absolut  
 Druckbegrenzungsventil NG25 2-stufig HD-ND  
 Öl-Wasser-Kühler: Pv=25 KW Kühlleistung  
 Steuerblock Sonder: NG25:  
 Schaltschrank: Steuerung in Relaisstechnik:  
 Speicher: V=4dm<sup>3</sup>  
 Ölsorte: HLP46

**NEU!**

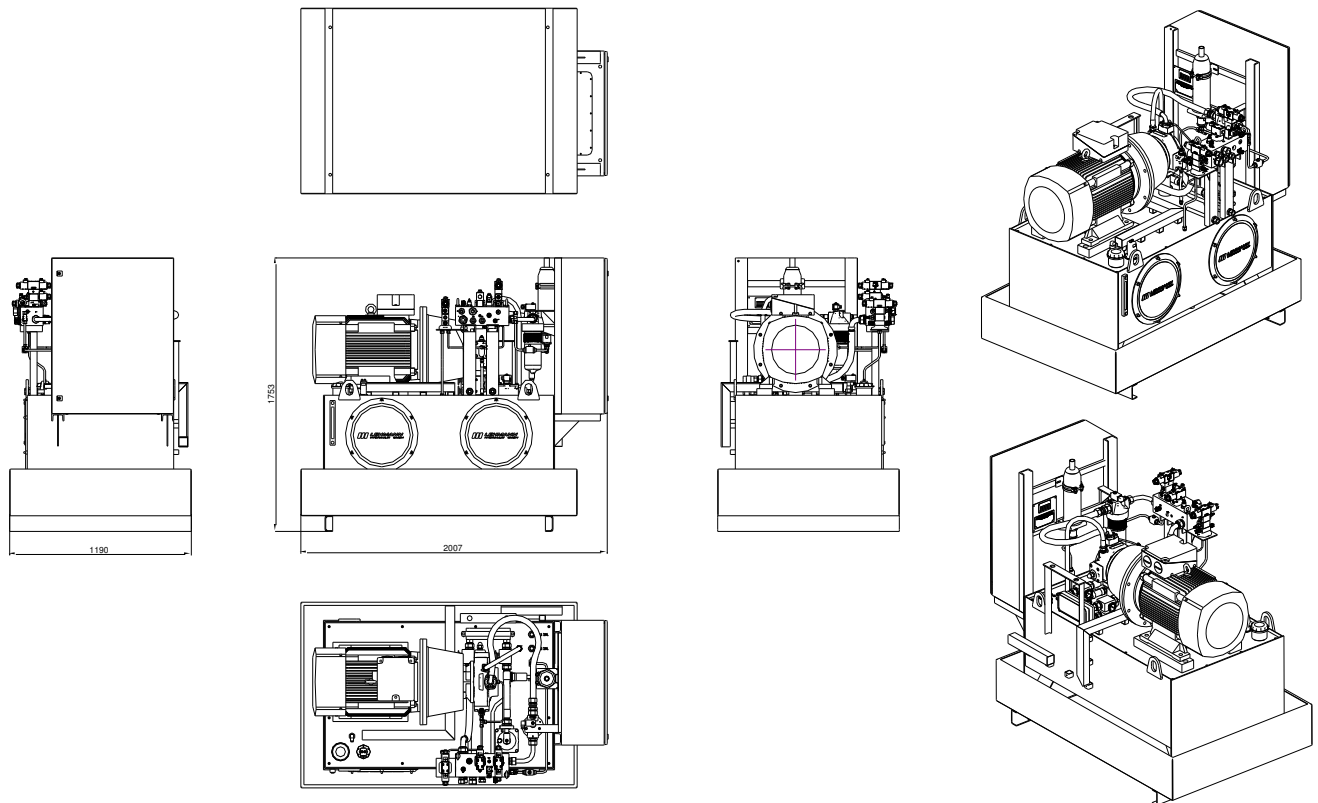

Abmessungen	Mass L [mm]	Mass B [mm]	Mass H [mm]	Gewicht kg	Artikel- Nummer
	2000	1190	1750	1600	724629

Änderungen vorbehalten !

**Lehmann Hydraulik GmbH**

Von Hirschweg 10 Tel. 0781 284207 0 email [vertrieb@lehmann-hydraulik.de](mailto:vertrieb@lehmann-hydraulik.de)  
 DE 77799 Ortenberg Fax 0781 284207 34 Web [www.lehmann-hydraulik.de](http://www.lehmann-hydraulik.de)

Stand 03/15

**9.1.1**

**Technische Daten:**

Ölbehälter: 1.000 Liter Stahl Sonder  
 Installierte Leistung: 1x 90 KW  
 Pumpentyp: Radialkolbenpumpe mit Druckregler „R1“  
 Durchfluß 1: 0..160 l/min bei p=280 bar  
 Rücklauffilter: 10µm absolut  
 Druckfilter: 3µm absolut  
 Druckbegrenzungsventil NG25 2-stufig HD-ND  
 Öl-Wasser-Kühler: Pv=50 KW Kühlleistung  
 Steuerblock Sonder: NG25:  
 Schaltschrank: Steuerung in Relaisstechnik:  
 Speicher: V=4dm<sup>3</sup>  
 Ölsorte: HLP46

**NEU!**

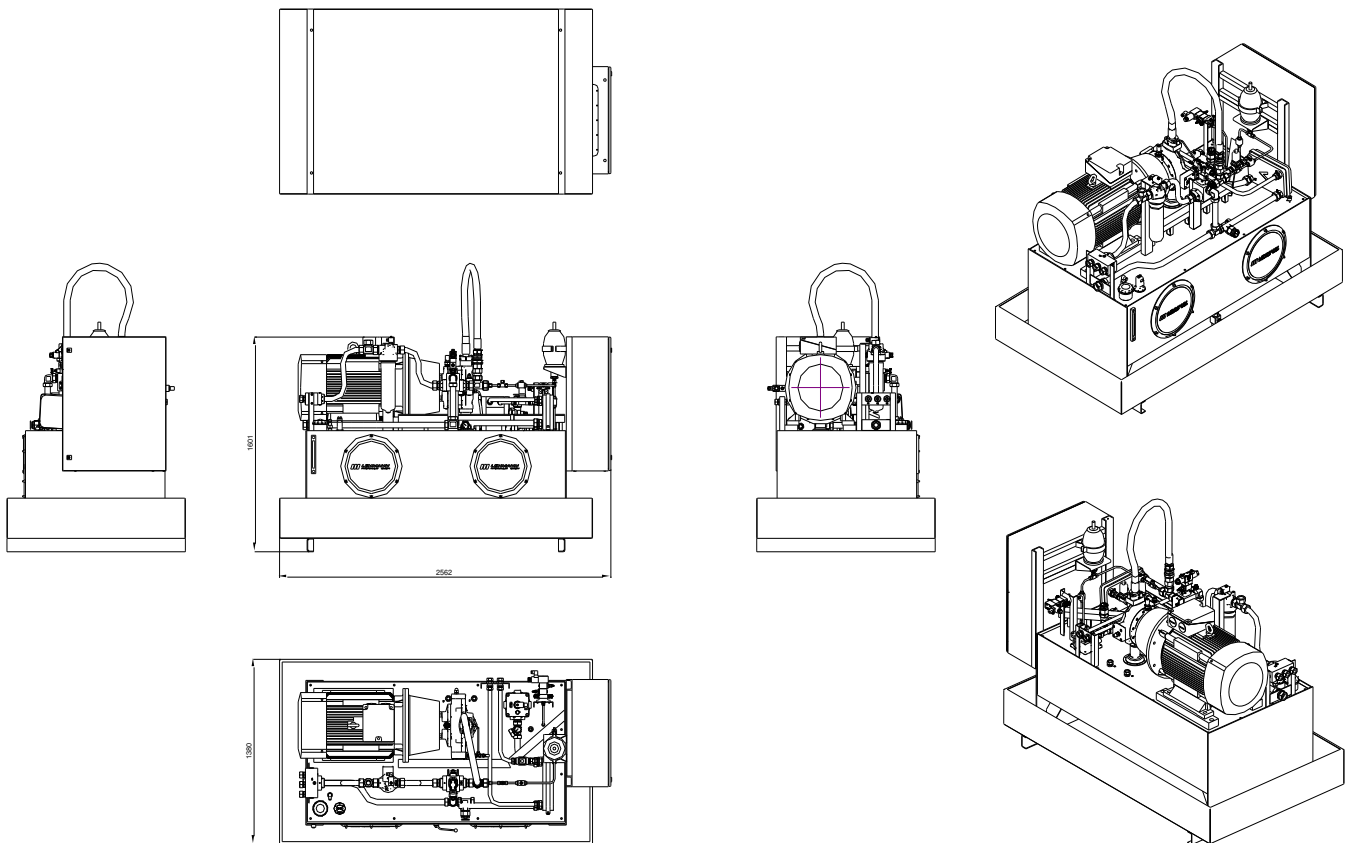

Abmessungen	Mass L [mm]	Mass B [mm]	Mass H [mm]	Gewicht kg	Artikel- Nummer
	2562	1380	1750	1750	723705

Änderungen vorbehalten !

**Lehmann Hydraulik GmbH**

Von Hirschweg 10  
DE 77799 Ortenberg

Tel. 0781 284207 0  
Fax 0781 284207 34

email [vertrieb@lehmann-hydraulik.de](mailto:vertrieb@lehmann-hydraulik.de)  
Web [www.lehmann-hydraulik.de](http://www.lehmann-hydraulik.de)

Stand 03/15

**9.1.2**

**Technische Daten:**

Ölbehälter: 1.600 Liter Stahl Sonder  
 Installierte Leistung: 2x 75 KW  
 Pumpentyp: Radialkolbenpumpe mit Druckregler „R1“  
 Durchfluß 1: 0..130 l/min bei p=280 bar  
 Durchfluß 2: 0..130 l/min bei p=280 bar  
 Rücklaufilter: 10µm absolut  
 Druckfilter: 3µm absolut  
 Druckbegrenzungsventil NG25 2-stufig HD-ND  
 Öl-Wasser-Kühler: Pv=70 KW Kühlleistung  
 Steuerblock Sonder: NG25:  
 Schaltschrank: Steuerung mit Bus-System Dezentrale Peripherie  
 Speicher: V=10dm<sup>3</sup>  
 Ölsorte: HLP46

**NEU!**

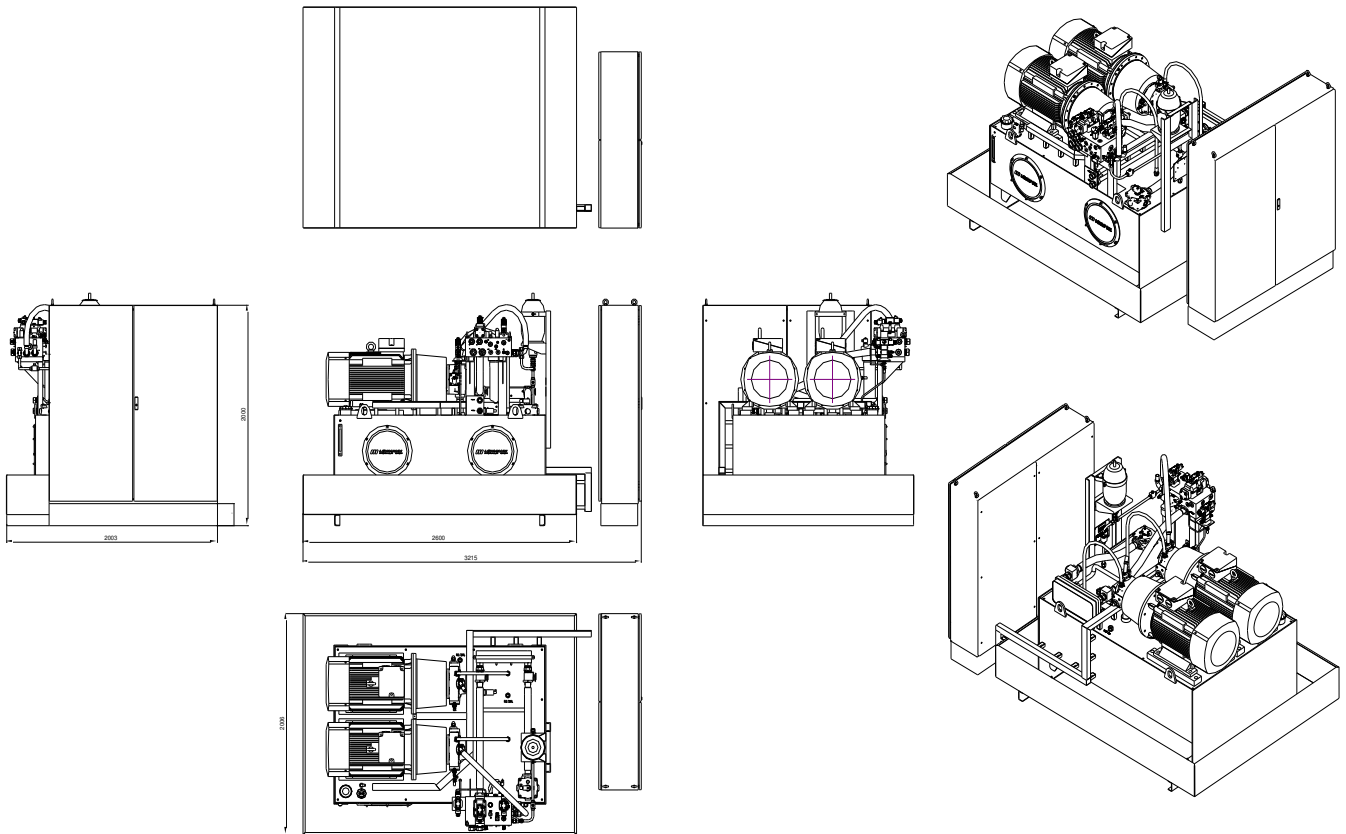

Abmessungen	Mass L [mm]	Mass B [mm]	Mass H [mm]	Gewicht kg	Artikel- Nummer
	3215	2006	2109	3310	724364

Änderungen vorbehalten !

**Technische Daten:**

Ölbehälter: 60 Liter Stahl Sonder  
 Installierte Leistung: 1x 11 KW  
 Pumpentyp: Innenzahnradpumpe  
 Durchfluß: 0..16 l/min  
 Druck: 7..260 bar  
 Rücklaufilter: 6µm absolut  
 Druckfilter: 10µm absolut  
 Öl-Wasser-Kühler: Pv=3 KW Kühlleistung  
 Regelmodul PID: Volumen und Druck  
 Schaltschrank mit Steuerung und Touch Panel 5“  
 Visualisierung: WIN CC, 5“  
 Ölsorte: HLP46

**NEU!**

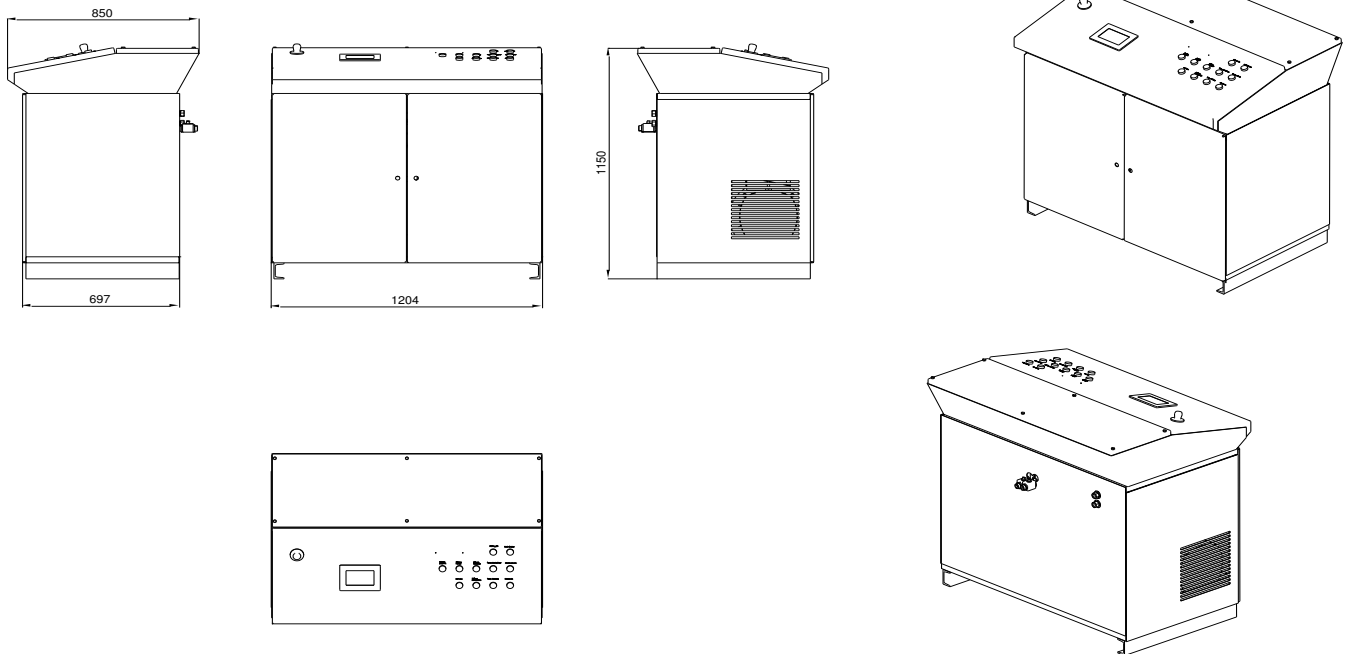

Abmessungen	Mass L [mm]	Mass B [mm]	Mass H [mm]	Gewicht kg	Artikel- Nummer
	1200	850	1150	525	722476

Änderungen vorbehalten !

**Technische Daten:**

Ölbehälter: 630 Liter Stahl Sonder  
 Installierte Leistung: 1x 30 KW  
 Pumpentyp: Axialkolbenpumpe mit Leistungsregler  
 Durchfluß 1: 0..150 l/min bei p=300 bar  
 Rücklauffilter: 25µm absolut  
 Druckfilter: 10µm absolut  
 Druckbegrenzungsventil NG16 1-stufig  
 Verteilerblock Abgänge A1,A2,A3 G1"  
 Hydraulikschläuche 4SH mit Schraubkupplungen  
 Transportrolle fest und lenkbar  
 Ölsorte: HLP46

**NEU!**

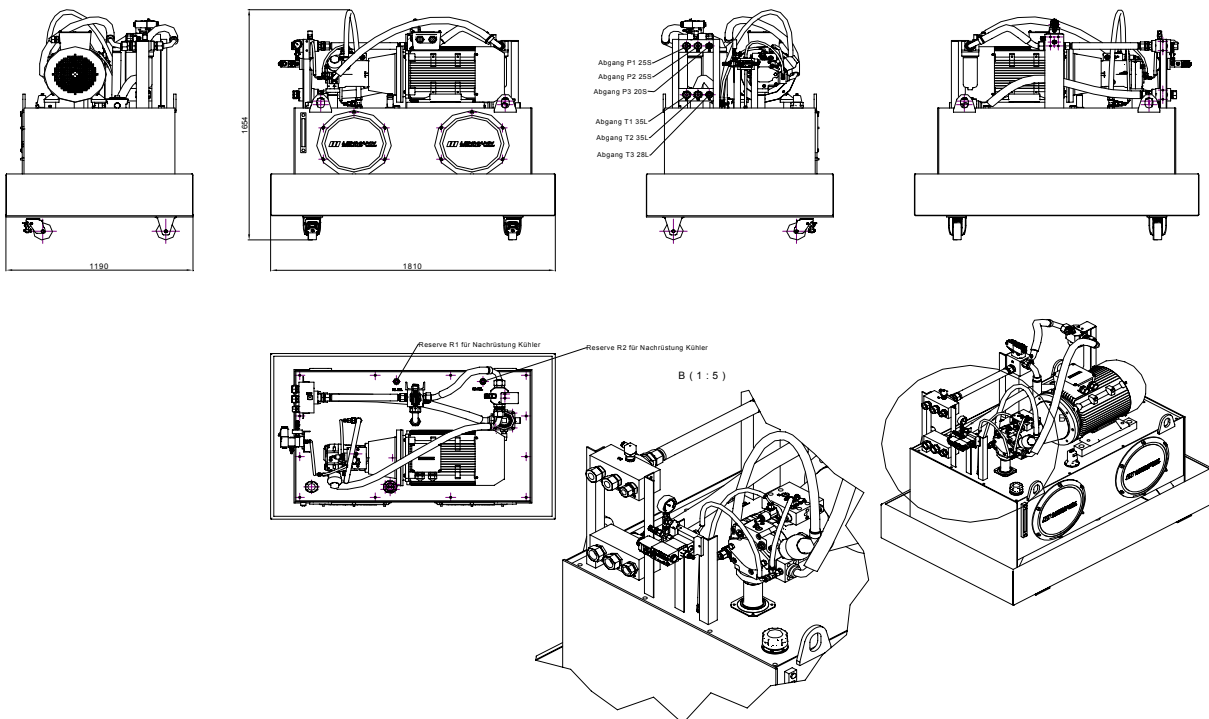

Abmessungen	Mass L [mm]	Mass B [mm]	Mass H [mm]	Gewicht kg	Artikel- Nummer
	1810	1190	1654	777	729659

Änderungen vorbehalten !



## **Allgemeine Verkaufsbedingungen \*)**

### **§ 1 Geltungsbereich**

1. Diese Verkaufsbedingungen gelten ausschließlich gegenüber Unternehmern, juristischen Personen des öffentlichen Rechts oder öffentlich-rechtlichen Sondervermögen im Sinne von § 310 Absatz 1 BGB. Entgegenstehende oder von unseren Verkaufsbedingungen abweichende Bedingungen des Bestellers erkennen wir nur an, wenn wir ausdrücklich schriftlich der Geltung zustimmen.
2. Diese Verkaufsbedingungen gelten auch für alle zukünftigen Geschäfte mit dem Besteller, soweit es sich um Rechtsgeschäfte verwandter Art handelt (vorsorglich sollten die Verkaufsbedingungen in jedem Fall der Auftragsbestätigung beigelegt werden).

### **§ 2 Angebot und Vertragsabschluss**

Sofern eine Bestellung als Angebot gemäß § 145 BGB anzusehen ist, können wir diese innerhalb von zwei Wochen annehmen.

### **§ 3 Überlassene Unterlagen**

An allen in Zusammenhang mit der Auftragserteilung dem Besteller überlassenen Unterlagen, wie z. B. Kalkulationen, Zeichnungen etc., behalten wir uns Eigentums- und Urheberrechte vor. Diese Unterlagen dürfen Dritten nicht zugänglich gemacht werden, es sei denn, wir erteilen dazu dem Besteller unsere ausdrückliche schriftliche Zustimmung. Soweit wir das Angebot des Bestellers nicht innerhalb der Frist von § 2 annehmen, sind diese Unterlagen uns unverzüglich zurückzusenden.

### **§ 4 Preise und Zahlung**

1. Sofern nichts Gegenteiliges schriftlich vereinbart wird, gelten unsere Preise ab Werk ausschließlich Verpackung und zuzüglich Mehrwertsteuer in jeweils gültiger Höhe. Kosten der Verpackung werden gesondert in Rechnung gestellt.
2. Die Zahlung des Kaufpreises hat ausschließlich auf das umseitig genannte Konto zu erfolgen. Der Abzug von Skonto ist nur bei schriftlicher besonderer Vereinbarung zulässig.

#### **\*) Bitte beachten Sie die Anmerkungen im Anhang 1!**

3. Sofern nichts anderes vereinbart wird, ist der Kaufpreis innerhalb von 14 Tagen nach Lieferung zu zahlen\*). Verzugszinsen werden in Höhe von 8 % über dem jeweiligen Basiszinssatz p.a. (*siehe Anlage 1*) berechnet. Die Geltendmachung eines höheren Verzugs Schadens bleibt vorbehalten.
4. Sofern keine Festpreisabrede getroffen wurde, bleiben angemessene Preisänderungen wegen veränderter Lohn-, Material- und Vertriebskosten für Lieferungen, die 3 Monate oder später nach Vertragsabschluss erfolgen, vorbehalten.

### **§ 5 Zurückbehaltungsrechte**

Zur Ausübung eines Zurückbehaltungsrechts ist der Besteller nur insoweit befugt, als sein Gegenanspruch auf dem gleichen Vertragsverhältnis beruht.

### **§ 6 Lieferzeit**

1. Der Beginn der von uns angegebenen Lieferzeit setzt die rechtzeitige und ordnungsgemäße Erfüllung der Verpflichtungen des Bestellers voraus. Die Einrede des nicht erfüllten Vertrages bleibt vorbehalten.
2. Kommt der Besteller in Annahmeverzug oder verletzt er schuldhaft sonstige Mitwirkungspflichten, so sind wir berechtigt, den uns insoweit entstehenden Schaden, einschließlich etwaiger Mehraufwendungen ersetzt zu verlangen. Weitergehende Ansprüche bleiben vorbehalten. Sofern vorstehende Voraussetzungen vorliegen, geht die Gefahr eines zufälligen Untergangs oder einer zufälligen Verschlechterung der Kaufsache in dem Zeitpunkt auf den Besteller über, in dem dieser in Annahme- oder Schuldnerverzug geraten ist.
3. Wir haften im Fall des von uns nicht vorsätzlich oder grob fahrlässig herbeigeführten Lieferverzugs für jede vollendete Woche Verzug im Rahmen einer pauschalierten Verzugsentschädigung in Höhe von 3 % des Lieferwertes, maximal jedoch nicht mehr als 15 % des Lieferwertes.
4. Weitere gesetzliche Ansprüche und Rechte des Bestellers wegen eines Lieferverzuges bleiben unberührt.

### **§ 7 Gefahrübergang bei Versendung**

Wird die Ware auf Wunsch des Bestellers an diesen versandt, so geht mit der Absendung an den Besteller, spätestens mit Verlassen des Werks/Lagers die Gefahr des zufälligen Untergangs oder der zufälligen Verschlechterung der Ware auf den Besteller über. Dies gilt unabhängig davon, ob die Versendung der Ware vom Erfüllungsort erfolgt oder wer die Frachtkosten trägt.

### **§ 8 Eigentumsvorbehalt**

1. Wir behalten uns das Eigentum an der gelieferten Sache bis zur vollständigen Zahlung sämtlicher Forderungen aus dem Liefervertrag vor. Dies gilt auch für alle zukünftigen Lieferungen, auch wenn wir uns nicht stets ausdrücklich hierauf berufen. Wir sind berechtigt, die Kaufsache zurückzunehmen, wenn der Besteller sich vertragswidrig verhält.
2. Der Besteller ist verpflichtet, solange das Eigentum noch nicht auf ihn übergegangen ist, die Kaufsache pfleglich zu behandeln. Insbesondere ist er verpflichtet, diese auf eigene Kosten gegen Diebstahl-, Feuer- und Wasserschäden ausreichend zum Neuwert zu versichern (Hinweis: nur zulässig bei Verkauf hochwertiger Güter). Müssen Wartungs- und Inspektionsarbeiten durchgeführt werden, hat der Besteller diese auf eigene Kosten rechtzeitig auszuführen. Solange das Eigentum noch nicht übergegangen ist, hat uns der Besteller unverzüglich schriftlich zu benachrichtigen, wenn der gelieferte Gegenstand gepfändet oder sonstigen Eingriffen Dritter ausgesetzt ist. Soweit der Dritte nicht in der Lage ist, uns die gerichtlichen und außergerichtlichen Kosten einer Klage gemäß § 771 ZPO zu erstatten, haftet der Besteller für den uns entstandenen Ausfall.

3. Der Besteller ist zur Weiterveräußerung der Vorbehaltsware im normalen Geschäftsverkehr berechtigt. Die Forderungen gegenüber dem Abnehmer aus der Weiterveräußerung der Vorbehaltsware tritt der Besteller schon jetzt an uns in Höhe des mit uns vereinbarten Faktura-Endbetrages (einschließlich Mehrwertsteuer) ab.  
Diese Abtretung gilt unabhängig davon, ob die Kaufsache ohne oder nach Verarbeitung weiterverkauft worden ist. Der Besteller bleibt zur Einziehung der Forderung auch nach der Abtretung ermächtigt. Unsere Befugnis, die Forderung selbst einzuziehen, bleibt davon unberührt. Wir werden jedoch die Forderung nicht einziehen, solange der Besteller seinen Zahlungsverpflichtungen aus den vereinnahmten Erlösen nachkommt, nicht in Zahlungsverzug ist und insbesondere kein Antrag auf Eröffnung eines Insolvenzverfahrens gestellt ist oder Zahlungseinstellung vorliegt. [Anmerkung: Diese Klausel entfällt, wenn kein verlängerter Eigentumsvorbehalt gewollt ist.]
4. Die Be- und Verarbeitung oder Umbildung der Kaufsache durch den Besteller erfolgt stets Namens und im Auftrag für uns. In diesem Fall setzt sich das Anwartschaftsrecht des Bestellers an der Kaufsache an der umgebildeten Sache fort. Sofern die Kaufsache mit anderen, uns nicht gehörenden Gegenständen verarbeitet wird, erwerben wir das Miteigentum an der neuen Sache im Verhältnis des objektiven Wertes unserer Kaufsache zu den anderen bearbeiteten Gegenständen zur Zeit der Verarbeitung. Dasselbe gilt für den Fall der Vermischung. Sofern die Vermischung in der Weise erfolgt, dass die Sache des Bestellers als Hauptsache anzusehen ist, gilt als vereinbart, dass der Besteller uns anteilmäßig Miteigentum überträgt und das so entstandene Alleineigentum oder Miteigentum für uns verwahrt. Zur Sicherung unserer Forderungen gegen den Besteller tritt der Besteller auch solche Forderungen an uns ab, die ihm durch die Verbindung der Vorbehaltsware mit einem Grundstück gegen einen Dritten erwachsen; wir nehmen diese Abtretung schon jetzt an.
5. Wir verpflichten uns, die uns zustehenden Sicherheiten auf Verlangen des Bestellers freizugeben, soweit ihr Wert die zu sichernden Forderungen um mehr als 20 % übersteigt.

### **§ 9 Gewährleistung und Mängelrüge sowie Rückgriff/Herstellerregress**

1. Gewährleistungsrechte des Bestellers setzen voraus, dass dieser seinen nach § 377 HGB geschuldeten Untersuchungs- und Rügeobliegenheiten ordnungsgemäß nachgekommen ist.
2. Mängelansprüche verjähren in 12 Monaten nach erfolgter Ablieferung der von uns gelieferten Ware bei unserem Besteller. Für Schadensersatzansprüche bei Vorsatz und grober Fahrlässigkeit sowie bei Verletzung von Leben, Körper und Gesundheit, die auf einer vorsätzlichen oder fahrlässigen Pflichtverletzung des Verwenders beruhen, gilt die gesetzliche Verjährungsfrist. (Hinweis: bei dem Verkauf gebrauchter Güter kann die Gewährleistungsfrist mit Ausnahme der im Satz 2 genannten Schadensersatzansprüche ganz ausgeschlossen werden).  
Soweit das Gesetz gemäß § 438 Abs. 1 Nr. 2 BGB (Bauwerke und Sachen für Bauwerke), § 479 Absatz 1 BGB (Rückgriffsanspruch) und § 634a Absatz 1 BGB (Baumängel) längere Fristen zwingend vorschreibt, gelten diese Fristen vor etwaiger Rücksendung der Ware ist unsere Zustimmung einzuholen.
3. Sollte trotz aller aufgewendeter Sorgfalt die gelieferte Ware einen Mangel aufweisen, der bereits zum Zeitpunkt des Gefahrübergangs vorlag, so werden wir die Ware, vorbehaltlich fristgerechter Mängelrüge nach unserer Wahl nachbessern oder Ersatzware liefern. Es ist uns stets Gelegenheit zur Nacherfüllung innerhalb angemessener Frist zu geben. Rückgriffsansprüche bleiben von vorstehender Regelung ohne Einschränkung unberührt.
4. Schlägt die Nacherfüllung fehl, kann der Besteller – unbeschadet etwaiger Schadensersatzansprüche – vom Vertrag zurücktreten oder die Vergütung mindern.
5. Mängelansprüche bestehen nicht bei nur unerheblicher Abweichung von der vereinbarten Beschaffenheit, bei nur unerheblicher Beeinträchtigung der Brauchbarkeit, bei natürlicher Abnutzung oder Verschleiß wie bei Schäden, die nach dem Gefahrübergang infolge fehlerhafter oder nachlässiger Behandlung, übermäßiger Beanspruchung, ungeeigneter Betriebsmittel, mangelhafter Bauarbeiten, ungeeigneten Baugrundes oder aufgrund besonderer äußerer Einflüsse entstehen, die nach dem Vertrag nicht vorausgesetzt sind. Werden vom Besteller oder Dritten unsachgemäß Instandsetzungsarbeiten oder Änderungen vorgenommen, so bestehen für diese und die daraus entstehenden Folgen ebenfalls keine Mängelansprüche.
6. Ansprüche des Bestellers wegen der zum Zweck der Nacherfüllung erforderlichen Aufwendungen, insbesondere Transport-, Wege-, Arbeits- und Materialkosten, sind ausgeschlossen, soweit die Aufwendungen sich erhöhen, weil die von uns gelieferte Ware nachträglich an einen anderen Ort als die Niederlassung des Bestellers verbracht worden ist, es sei denn, die Verbringung entspricht ihrem bestimmungsgemäßen Gebrauch.
7. Rückgriffsansprüche des Bestellers gegen uns bestehen nur insoweit, als der Besteller mit seinem Abnehmer keine über die gesetzlich zwingenden Mängelansprüche hinausgehenden Vereinbarungen getroffen hat. Für den Umfang des Rückgriffsanspruches des Bestellers gegen den Lieferer gilt ferner Absatz 6 entsprechend.

### **§ 10 Sonstiges**

1. Dieser Vertrag und die gesamten Rechtsbeziehungen der Parteien unterliegen dem Recht der Bundesrepublik Deutschland unter Ausschluss des UN-Kaufrechts (CISG).
2. Erfüllungsort und ausschließlicher Gerichtsstand und für alle Streitigkeiten aus diesem Vertrag ist unser Geschäftssitz, sofern sich aus der Auftragsbestätigung nichts anderes ergibt (Hinweis: Die Verwendung der Klausel ist unzulässig, wenn mindestens eine der Parteien ein nicht im Handelsregister eingetragenes Unternehmen ist)
3. Alle Vereinbarungen, die zwischen den Parteien zwecks Ausführung dieses Vertrages getroffen werden, sind in diesem Vertrag schriftlich niedergelegt.

#### **Anhang 1:**

#### **Anmerkungen**

Obwohl die Klauselverbote der Katalogbestände der §§ 308, 309 BGB gem. § 310 Abs. 1 BGB nicht für AGBs gelten, die gegenüber Unternehmern i. S. d. § 14 BGB verwandt werden, ist nicht im Umkehrschluss automatisch davon auszugehen, dass die Verwendung von Klauseln wie die in den §§ 308, 309 BGB genannt gegenüber Unternehmern im Regelfall der Inhaltskontrolle der §§ 305 ff. BGB standhalten. Gemäß § 307 Abs. 1, 2 Nr. 1 BGB, der auch bei der Verwendung von AGBs gegenüber Unternehmern gilt, ist eine unangemessene Benachteiligung des Vertragspartners im Zweifel anzunehmen, wenn die Klausel mit wesentlichen Grundgedanken der gesetzlichen Regelung, von der abgewichen wird, nicht vereinbar ist.  
Dies führt nach der Rechtsprechung dazu, dass die Klauselverbotskataloge der §§ 308, 309 BGB über die Auslegung des § 307 BGB auch im kaufmännischen Verkehr indirekte Bedeutung erlangen.



Die Klauselverbote des § 308 BGB sind dabei in der Regel auf den Verkauf zwischen Unternehmern übertragbar, weil in ihren Wertungsspielräumen die kaufmännischen Besonderheiten berücksichtigt werden. Dagegen ist bei den Verboten des § 309 BGB eine derart pauschale Lösung nicht möglich, der Verstoß gegen § 309 ist aber auch beim Verkauf zwischen Unternehmern ein Indiz für die Unwirksamkeit der Klausel. Hier empfiehlt sich, vor der Verwendung der AGBs eine Einzelfallprüfung durch einen Rechtskundigen vornehmen zu lassen.

#### Transparenzgebot

Dieses Gebot bedeutet, dass eine Klausel in AGB im Zweifel auch dann unangemessen benachteiligend ist, wenn sie nicht klar und verständlich ist. Dieses Gebot bedeutet, dass intransparente Klauseln per se, ohne Hinzutreten einer inhaltlichen unangemessenen Benachteiligung des Vertragspartners, als unwirksam zu betrachten sind. Ferner bedeutet dies auch, dass das Transparenzgebot auch für Preisbestimmungen und leistungsbeschreibende Klauseln, die grundsätzlich von der Inhaltskontrolle ausgenommen sind, gilt.

#### Gewährleistungsfristen

Bei Kauf- und Werkvertrag beträgt die Gewährleistungsfrist 2 Jahre. Durch AGB kann die Gewährleistungsfrist wie folgt verkürzt werden:

Bewegliche Sachen außer Baumaterialien		
- neu	- Käufer ist Verbraucher	2 Jahre
	- Käufer ist Unternehmer	1 Jahr
- gebraucht	- Käufer ist Verbraucher	1 Jahr
	- Käufer ist Unternehmer	keine
Baumaterialien (sofern eingebaut)		
- neu		5 Jahre
- gebraucht	- Käufer ist Verbraucher	1 Jahr
	- Käufer ist Unternehmer	keine
unbebaute Grundstücke		keine
Bauwerke		
- Neubau		5 Jahre
- Altbau		keine

#### Mängelanzeigespflicht

Für nicht offensichtliche Mängel darf die Mängelanzeigefrist nicht kürzer als ein Jahr in den AGB gesetzt werden. Fristbeginn ist der gesetzliche Verjährungsbeginn.

#### Aufwendungsersatz bei Nacherfüllung

Der Verkäufer hat gemäß § 439 Abs. 2 BGB die zum Zwecke der Nacherfüllung erforderlichen Aufwendungen (z. B. Transport-, Wege-, Arbeits- und Materialkosten) zu tragen. Diese Pflicht darf durch AGB nicht ausgeschlossen werden.

#### Beschränkung auf Nacherfüllung

Der Käufer kann bei einer mangelhaften Sache als Nacherfüllung nach seiner Wahl die Beseitigung des Mangels oder die Lieferung einer mangelfreien Sache oder bei Vorliegen der Voraussetzungen auch Schadenersatz verlangen. Erst wenn die Nacherfüllung nicht gelingt, nicht möglich oder nicht zumutbar ist, kann der Käufer – in zweiter Linie – Gewährleistungsrechte geltend machen: Rücktritt oder Minderung. Beschränkungen allein auf die Nacherfüllung sind unwirksam, wenn dem anderen Vertragsteil bei Fehlschlagen der Nacherfüllung das Minderungsrecht aberkannt wird.

#### Haftungsbeschränkungen

Jeder Ausschluss oder eine Begrenzung der Haftung für Schäden aus der Verletzung des Lebens, des Körpers oder der Gesundheit, die auf einer vorsätzlichen oder fahrlässigen Pflichtverletzung des Verwenders oder einer vorsätzlichen oder fahrlässigen Pflichtverletzung eines gesetzlichen Vertreters oder Erfüllungsgehilfen des Verwenders beruhen, ist unwirksam.

#### Höhe der Verzugszinsen

Ab Beginn des Verzugs schuldet der Käufer dem Verkäufer zusätzlich zum Kaufpreis Verzugszinsen. Ist an dem Kaufvertrag ein Verbraucher beteiligt, sei es als Käufer oder als Verkäufer, beträgt der Zinssatz 5 % über dem Basiszinssatz. Bei Kaufverträgen zwischen Unternehmern wird der Zinssatz durch die Schuldrechtsreform auf 8 % über dem Basiszinssatz erhöht.

Unter [http://www.bundesbank.de/presse/presse\\_zinssaetze.php](http://www.bundesbank.de/presse/presse_zinssaetze.php) können die aktuellen Basiszinssätze ermittelt werden.

Stand: 01.01.2016

*Herstellung und Vertrieb von  
Hydrauliksystemen*

- Hydrauliksysteme*
- Prüfstände*
- Steuerblöcke*

*engineering and  
design*

*comissioning of  
hydraulic systems and  
hydraulic power units*

*service performance*

*consulting and sales  
of hydraulic systems and  
hydraulic products*

- **Projektierung und  
Konstruktion**
- **Inbetriebnahme von  
Hydraulikaggregaten  
und -anlagen**
- **Serviceleistungen**
- **Beratung / Verkauf  
von Hydrauliksystemen  
und -komponenten**